

iWALK3.0

ユーザーガイド

オンラインバージョン (英語)

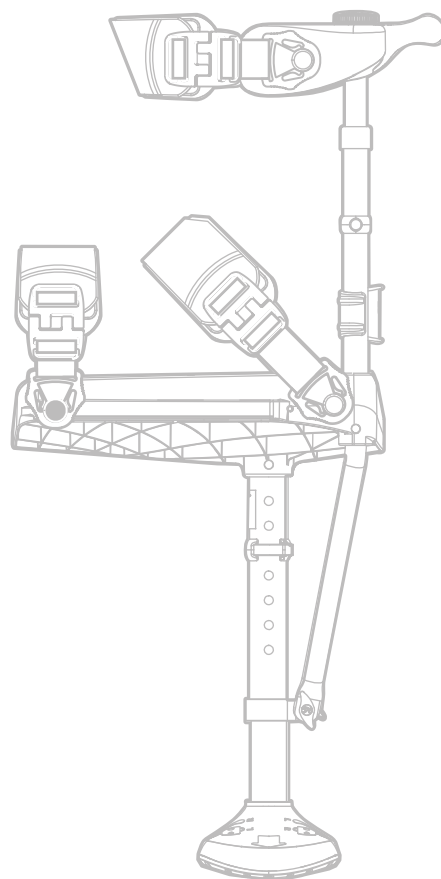

説明の動画を見るには弊社のサイトへ

使用説明動画：3つの簡単なステップで、アイウォークの使い方を学びましょう

www.iwalk-free.com/get-started



1

Assemble
Your iWALK3.0



2

Fitting
Your iWALK3.0



3

Taking Your
First Steps



1

組立て方

アイウォーク3.0の組立ては簡単。
道具も使わず、素早くできます。

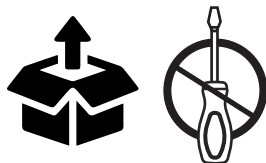

2

フィッティング

アイウォークをあなたの足にぴったり合うように
正しいフィッティングが大事！ この動画に従って行えば簡単。
完全にあなたにフィットするよう調節してください。



3

アイウォークで歩く最初のステップ

この動画では立ち、歩き、階段を使う等、
アイウォークを装着するところから外
すところまでを紹介します。



助けが必要？ 満足していない？



パーツをなくした？ 組立てが難しい？ なかなか慣れない？

返品する前に
弊社のサポートチームに御連絡を：



+1 562-653-4222

月曜から金曜まで 8:00AM-4:00PM

support@iwalk-free.com

あるいは弊社のサポートページへ：

[サポートページへ進む>](#)



あなたの国の、販売会社のサポートへ

<https://iwalk-free.com/international-dealers/>

i テクニカルサポートに電話する際はこの図表を用意して下さい。

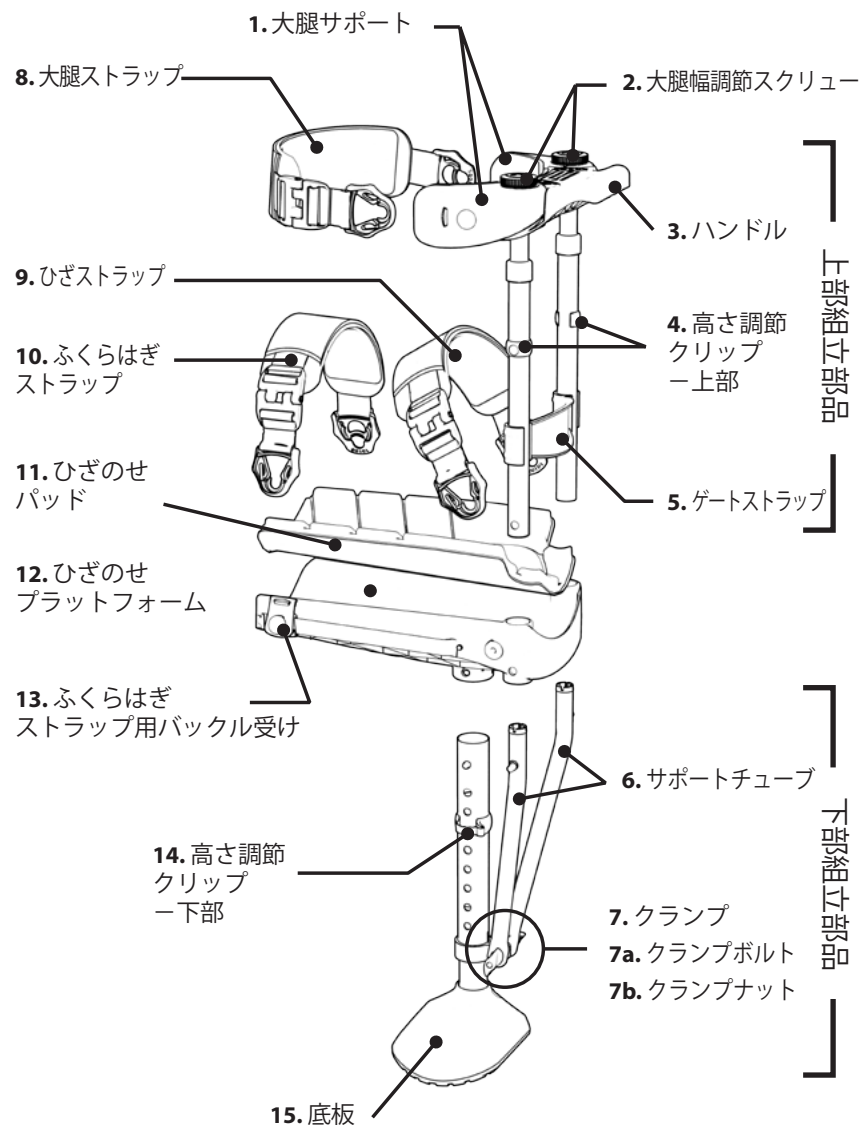

規定順守のお知らせ

- 意図する使い方・条件について： この製品は体重126kg以下の利用者1名が1本で利用することを前提とし、他の補助用具（杖やクラッチ）と同時に使うものではありません。一般的な室内あるいは屋外で、温度0℃から40℃の環境下で歩くときに片一方の足(下肢)を載せて使用する事を目的としています。
- 製品寿命の目安： 最も体重の重い利用者（126kg）が使用した場合、1日6,000歩、150日間。 体重がこれより少ない人はこの限りではなく、もっと長くなります
- 製品を洗う場合：きれいな水ですすぎ、水が残らないように乾かします。

△ この製品は極端にバランスを崩す人や認知能力に問題がある患者が、管理をする人がいない状態で使うことを想定しておりません。

△ 認知機能が低下した利用者は、この製品を使える適任者を探し求め、補助してもらうようにしなければなりません。

△ 適任者の指示により正しく組み立てられた製品だけを使用して下さい。

△ もし、あなたがこれらの指示を理解できていなかったら手を止め、正しく補助してくれる人を探して下さい。

△ この製品は1名の利用者が使うことを前提としています。レンタルや再販売を前提としてはいません。

△ 可燃性：この製品は不燃性のある素材、燃焼抑制剤の入った素材等を使用してはおりません。

△ 外からの自然放熱をするものや直火などにさらさないようにして下さい。また、直射日光が当たる場所に保管、放置しないように。触ると痛いほど熱くなった場合は冷えてくるまで使用しないようにして下さい。

△ 使用している時でも置いてある時でも、指や小さい物を調節穴やV型の隙間などに突っ込んだりそばに置いたりしないで下さい。

△ 製品の構成部品を食べないこと。 小さい子供の居るところで組み立てたり分解したりしないで下さい。

△ この製品を使用、装着したことで皮膚や腱等の軟組織を損傷したという徴候が見られたら、使用を中止して下さい。

△ この製品は音声やテレパシーでの応答に対応しておりません。

△ この製品にユーザー向けの追加パーツを添付してはおりません。パーツを交換する場合は元々の組立方法の項に従って下さい。

△ 製品は金属の部品が使われています。MRIを含む全ての種類の医療画像を撮っている間は身に付けたり使用したりしないこと。

